

UDHome2 V



- DE** Geräteinsatz mit Bodenbelagausparung,
mit Montageträger für Modul-45-System
Montageanleitung
- EN** Service unit with floor covering recess, with
mounting support for Modul 45 system
Mounting instructions
- ES** Unidad portamecanismos con entalladura de
pavimento, con soporte de montaje para sistema
Modul 45
Instrucciones de montaje
- FR** Boîtier de sol sans évidement du revêtement de sol,
avec support de montage pour le système module 45
Instructions de montage
- IT** Modulo apparecchi con scanalatura nel rivestimen-
to del pavimento, con supporto di montaggio per
sistema Modul 45
Istruzioni di montaggio
- RU** Лючок с углублением для вставки фрагмента
напольного покрытия, с монтажной рамкой для
системы с модулем 45
Монтажная инструкция

DE	Montageanleitung	15
EN	Mounting instructions	23
ES	Instrucciones de montaje	31
FR	Instructions de montage	39
IT	Istruzioni di montaggio	47
RU	Монтажная инструкция.	55

1

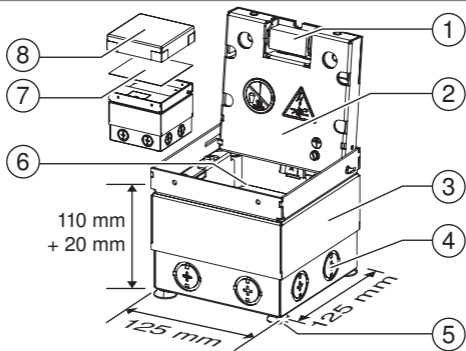

2

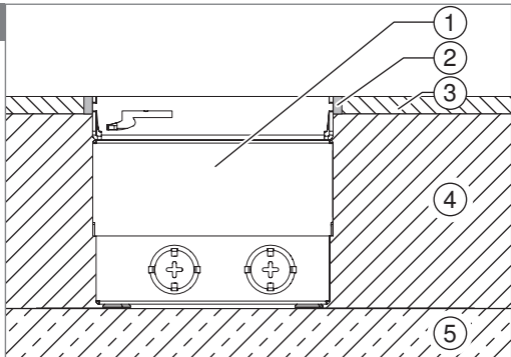

3

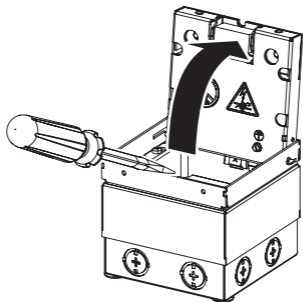

4

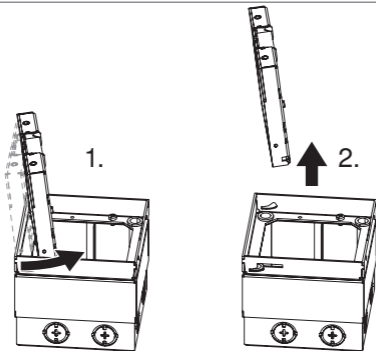

5

5

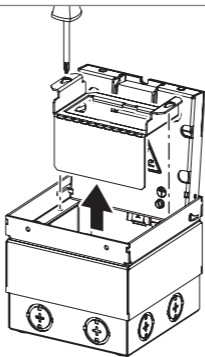

6

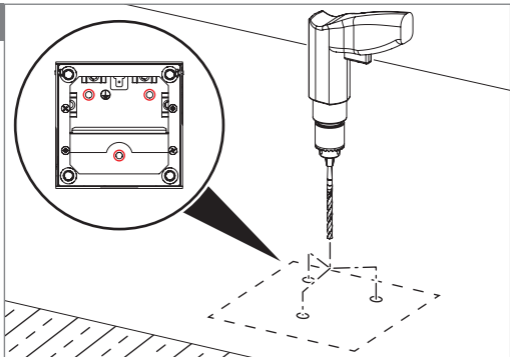

6

7

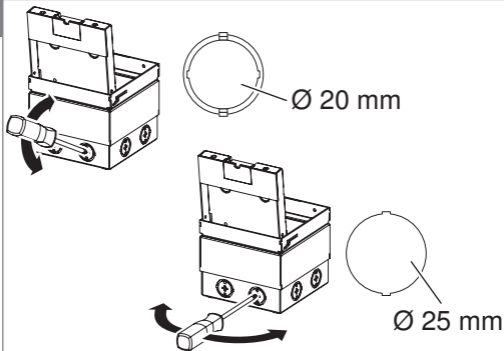

8

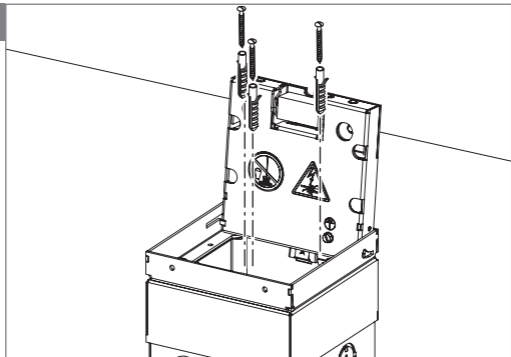

9

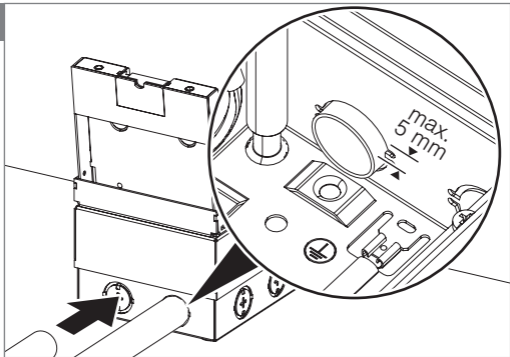

10

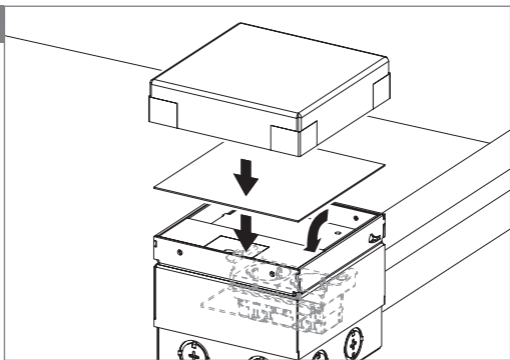

11

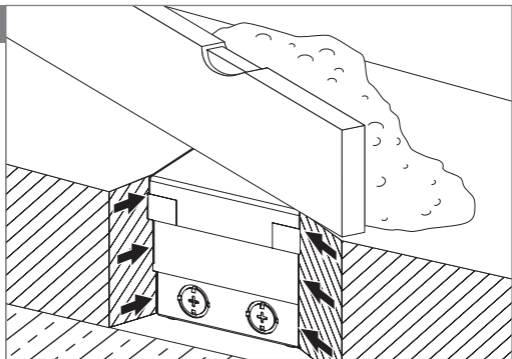

12

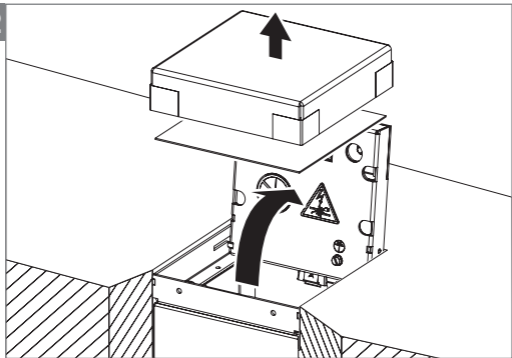

13

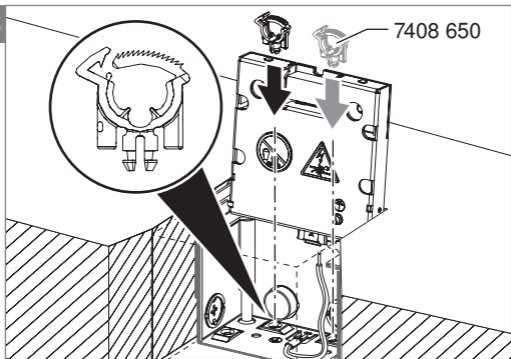

14

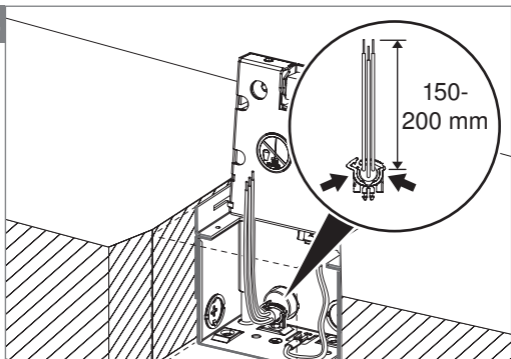

15

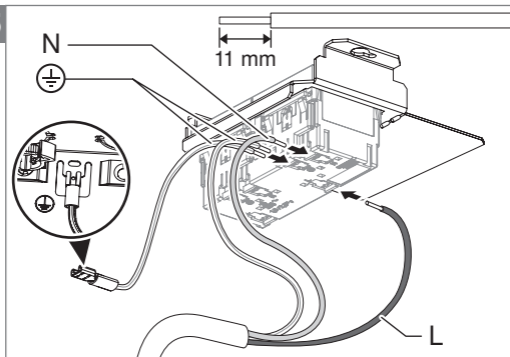

16

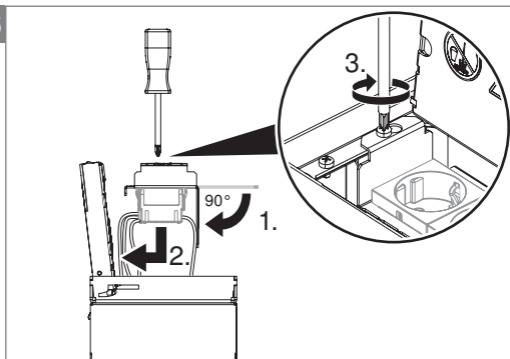

17

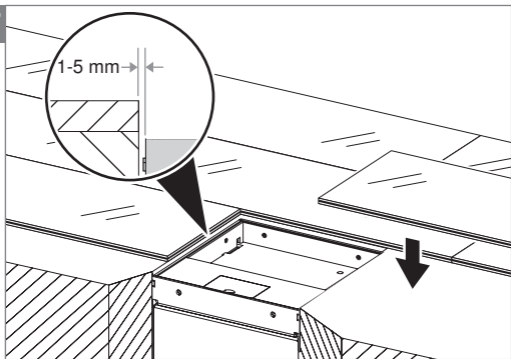

18

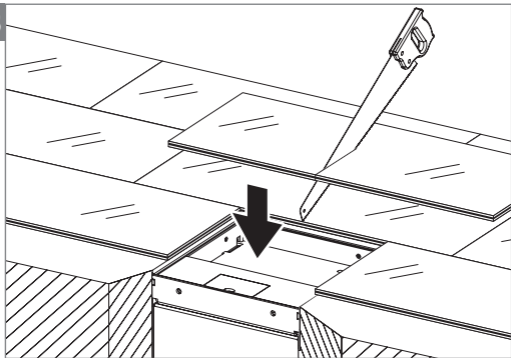

19

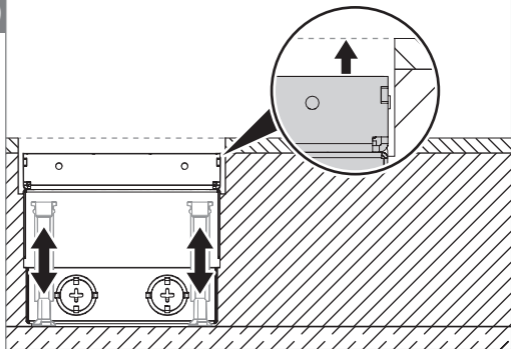

20

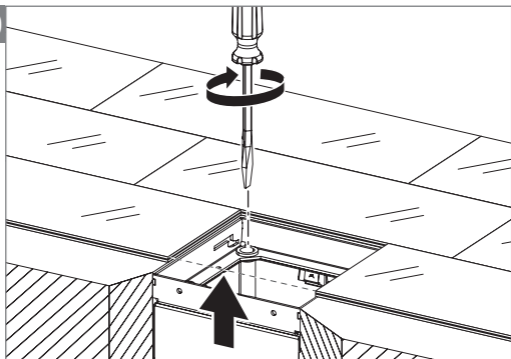

21

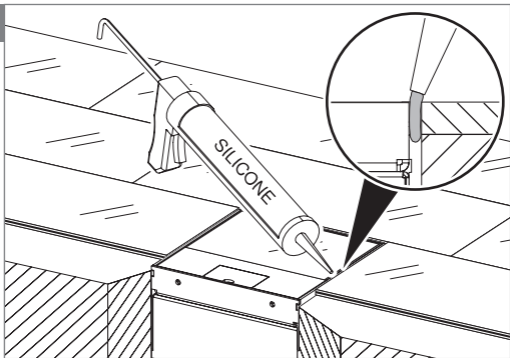

22

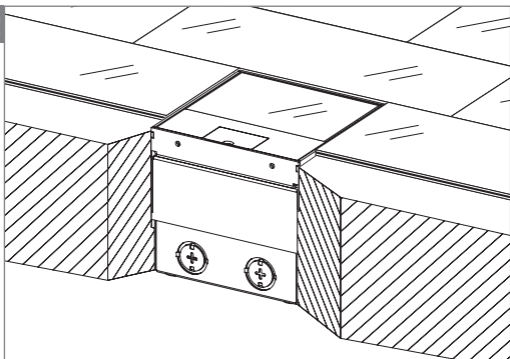

Produktbeschreibung

Bild **1**:

Quadratischer Geräteinsatz für trocken gepflegte Bodenbeläge auf Estrich und für Systemböden, mit Bodenbelagausparung für Bodenbeläge von max. 15 mm Stärke. Mit Schnur-
auslass ① im abnehmbaren Klappdeckel ② zur Leitungsausführung. Mit acht vorgeprägten Einführungsöffnungen ④ für Installationsrohre M20 oder M25. Der Rahmen ③ ist durch vier Nivellierstützen ⑤ auf Oberkante Bodenbelag einstellbar. Die Mindesteinbautiefe beträgt 95 mm, der Nivellierbereich +20 mm.

Mit Montageträger für max. 2 Modul-45-Installationsplätze ⑥ und Zugentlastung. Bis zu zwei modulare Datenbuchsen (Keystones) oder Multimedia-Module können mit einem optional erhältlichen Montageträger eingebaut werden. Mit Stahlblechplatte als Trittschutz bei der Montage ⑦ und Montageabdeckung ⑧.

Zubehör: Zugentlastung (Artikelnr. 7408 650)

Einbauprinzip

Bild 2:

- ① Geräteeinsatz
- ② Fugendichtung, z. B. Silikon
- ③ Bodenbelag
- ④ Estrich (oder Systemboden)
- ⑤ Betonboden

Klappdeckel öffnen und abnehmen

- 3 Klappdeckel z. B. mit einem Schlitzschraubendreher öffnen.
- 4 Klappdeckel wie gezeigt drehen und dann abnehmen.

Geräteeinsatz montieren

- 5 Montageträger ggf. durch Lösen der Befestigungsschrauben entfernen und aufbewahren.
- 6 Bohrlöcher auf Betonboden anzeichnen und bohren.

- 7 Nach Bedarf die vorgeprägten Rohreinführungen z.B. mit einem Kreuzschraubendreher aushebeln:
auf- und ab bewegen für kleine Öffnung,
Ø 20 mm
hin- und her bewegen für große Öffnung,
Ø 25 mm
- 8 Geräteinsatz mit geeignetem Befestigungsmaterial (z.B. Dübel und Schrauben) auf den Betonboden montieren.
- 9 Installationsrohre M20 oder M25 (Zubehör) max. 5 mm in den Geräteinsatz einführen und außerhalb am Boden fixieren.

Tipp: Wenn im Anschluss die Estrichverlegung erfolgt, dann setzen Sie den Montageträger zur Aufbewahrung lose in den Geräteinsatz ein.

Estrich verlegen

- 10** Klappdeckel schließen, Stahlblechplatte und Montageabdeckung aufsetzen.

Hinweis: Wir empfehlen, den Estrich ohne zusätzliche Trennlage zu verlegen. Zur Verminderung der Schallübertragung kann eine Trennlage verwendet werden, dies reduziert jedoch die feste Verankerung des Geräteeinsatzes im Estrich.

- 11** Estrich bündig mit Oberkante Montageabdeckung verlegen und an den Geräteeinsatz anarbeiten.

Elektroinstallation vornehmen

- 12** Montageabdeckung und Stahlblechplatte entfernen und entsorgen. Klappdeckel öffnen.
- 13** Zugentlastungen vor die Installationsrohre einsetzen.
- 14** Anschlussleitung für die Steckdosen einführen und um ca. 150–200 mm abisolieren.
Anschlussleitung durch Zusammendrücken der Zugentlastung fixieren.

-
- 15 Anschlusselemente (z. B. Steckdosen) in den Montageträger einrasten und wie gezeigt anschließen. PE-Anschluss des Geräteeinsatzes mit anschließen.
 - 16 Trennblende um 90° nach unten biegen (1.), Doppelsteckdose in den Geräteeinsatz einsetzen (2.) und festschrauben (3.).

Bodenbelag aufbringen und nivellieren

- 17 Bodenbelag aufbringen, dabei eine Dehnungsfuge von 1–5 mm zum Geräteeinsatz belassen.
- 18 Für die Aussparung im Klappdeckel ein Passstück zuschneiden und, je nach Stärke des Bodenbelages, mit einer zusätzlichen Einlage bündig mit dem Außenrahmen des Klappdeckels in die Aussparung einkleben, z. B. mit Montagekleber.
- 19 und 20 Oberkante des Geräteeinsatzes bündig zur Oberkante Bodenbelag nivellieren. Dazu die vier Nivellierstützen mit einem Schlitzschraubendreher entsprechend herausschrauben.

-
- 21 Dehnungsfuge rund um den Geräteeinsatz mit einem geeigneten flexiblen Material (z. B. Silikon) verfüllen.
- 22 Der fertig montierte Geräteeinsatz.

Entsorgung

- Verpackung wie Hausmüll
- Geräteeinsatz wie Metallschrott

Beachten Sie die örtlichen Müllentsorgungsvorschriften.

Technische Daten

DE

Typ	UDHome2 V
Artikelnummer	7427 090
Abmessungen L x B x H	125 x 125 x 110 mm
Nivellierbereich	+ 20 mm
Gewicht	ca. 1,5 kg
Einführungsöffnungen	8 x 25 mm (M25)
Mindesteinbautiefe	110 mm
Max. Einbauhöhe (Estrich/Systemboden + Bodenbelag)	130 mm
Max. Höhe Bodenbelag	15 mm
Schutzklasse bei Schnuranschluss geschlossen/geöffnet	IP 40/IP 20
Bodenpflegeart nach EN 50085-2-2	trocken
Einsatztemperatur- bereich	5–60 °C
Steckdosentyp	kompatibel zu Modul 45

EN Mounting instructions

EN

Product description

Figure 1:

Square service unit for dry-care floor coverings on screed and for system floors, with floor covering cut-out for floor coverings of max. 15 mm thickness. With cord outlet ① in removable hinged lid ② for cable routing. With eight pre-marked entry openings ④ for installation pipes M20 or M25. The frame ③ can be adjusted to the top edge of the floor covering using four height-adjustment supports ⑤. The minimum installation depth is 95 mm, the height adjustment range +20 mm.

With mounting support for max. 2 Modul 45 installation slots ⑥ and strain relief. Up to two modular data sockets (keystones) or multimedia modules can be installed using an optionally-available mounting support. With steel plate as walk-on protection during mounting ⑦ and mounting cover ⑧.

Accessory: Strain relief (item no. 7408650).

Installation principle

Figure 2:

- ① Service unit
- ② Joint seal, e.g. silicone
- ③ Floor covering
- ④ Screed (or system floor)
- ⑤ Concrete floor

Opening and removing the hinged lid

- 3 Open the hinged cover, e.g. with a slotted screwdriver.
- 4 Turn the hinged lid as shown and then remove it.

Mounting the service unit

- 5 If necessary, remove the mounting support by slackening the fastening screws and keep it in a safe place.
- 6 Draw the drill holes on the concrete floor and drill them.

-
- 7 If necessary, lever out the premarked pipe entries, e.g. with a Philips screwdriver.
Move up and down for a small opening,
Ø 20 mm
Move back and forth for a large opening,
Ø 25 mm
- 8 Mount the service unit on the concrete floor with suitable fastening materials (e.g. anchors and bolts).
- 9 Insert the M20 or M25 installation pipe (accessory) max. 5 mm into the service unit, and fix it outside, on the floor.

Tip: If screed laying follows, then place the mounting support loosely into the service outlet for storage.

Laying the screed

10 Close the hinged cover and attach the steel plate and mounting cover.

Note: We recommend routing the screed without an additional separation layer. A separation layer can be used to reduce noise transmission, although this reduces fixed anchoring of the service unit in the screed.

11 Lay the screen flush to the top edge of the mounting cover and work it up to the service unit.

Performing the electrical installation

12 Remove the mounting cover and steel plate and dispose of them. Open the hinged lid.

13 Insert strain reliefs in front of the installation pipe.

14 Insert the connection cable for the sockets and strip it by approx. 150–200 mm.

Fix the connection cable by pushing the strain relief together.

- 15 Engage the connection elements (e.g. sockets) into the mounting support as shown and connect them. Also connect the PE connection of the service unit.
- 16 Bend the separation panel downwards by 90° (1.), insert the double socket in the service unit (2.) and screw it tight (3.).

Applying the floor covering and adjusting the height

- 17 Apply the floor covering, leaving an expansion joint of 1–5 mm to the service unit.
- 18 Cut out a key for the recess in the hinged lid and, depending on the thickness of the floor covering, stick it into the recess, flush to the exterior frame of the hinged lid, using an additional insert, e.g. with mounting adhesive.
- 19 and 20 Adjust the height of the top edge of the service unit, so that it is flush with the top edge of the floor covering. To do so, unscrew the four height adjustment supports accordingly, using a slotted screwdriver.

-
- 21 Fill the expansion joint around the service unit using a suitable flexible material (e.g. silicone).
- 22 The mounted service unit.

Disposal

- Packaging as household waste
- Service unit as scrap metal

Comply with the local waste disposal regulations.

Technical data

Type	UDHome2 V
Item number	7427 090
Dimensions L x W x H	125 x 125 x 110 mm
Height-adjustment range	+ 20 mm
Weight	approx. 1.5 kg
Insertion openings	8 x 25 mm (M25)
Minimum installation depth	110 mm
Max. installation height (Screed/system floor + floor covering)	130 mm
Max. floor covering height	15 mm
Protection class for closed/opened cord outlet	IP 40/IP 20
Floor care type according to EN 50085-2-2	Dry
Use temperature range	5–60 °C
Socket type	Compatible with Modul 45

EN

ES Instrucciones de montaje

Descripción del producto

Imagen **1**:

Unidad portamecanismos cuadrada para pavimentos de limpieza en seco sobre mortero y para suelos técnicos, con entalladura de pavimento y espesor máx. de 15 mm. Con salida de cable ① en la tapa abatible extraíble ② para la salida guiada de los cables. Con ocho entradas petroqueladas ④ para tubos de instalación M20 o M25. El marco ③ se puede regular mediante cuatro soportes de nivelación ⑤ a la altura del borde superior del pavimento. La profundidad mínima de montaje es de 95 mm y el margen de nivelación de +20 mm.

Con soporte de montaje para máx. 2 lugares de montaje Modul 45 ⑥ y descarga de tracción. Pueden montarse hasta dos conectores de datos modulares (Keystones) o módulos multimedia con un soporte de montaje opcional. Con placa de acero como protección contra golpes durante el montaje ⑦ y cubierta de montaje ⑧.

Accesorios: Descarga de tracción (código 7408650).

ES

Principio de montaje

Imagen 2:

- ① Unidad portamecanismos
- ② Junta, p. ej. silicona
- ③ Pavimento
- ④ Mortero (o suelo técnico)
- ⑤ Suelo de hormigón

Abrir y cerrar la tapa abatible

- 3 Abra la tapa abatible utilizando, p. ej., un destornillador plano.
- 4 Gire la tapa abatible tal como se muestra y retírela con posterioridad.

Montaje de la unidad portamecanismos

- 5 Extraiga el soporte de montaje quitando en caso necesario los tornillos de fijación y póngalo a un lado.
- 6 Marque los taladros que va a realizar en el suelo de hormigón y perfórelos.

-
- 7 Si es necesario, levante las entradas petroqueladas para tubos haciendo palanca p. ej. con un destornillador plano:
mueva hacia arriba y hacia abajo para una abertura pequeña de \varnothing 20 mm
mueva hacia un lado y a otro para una abertura grande de \varnothing 25 mm
- 8 Monte la unidad portamecanismos con el material de fijación adecuado (p. ej. tacos y tornillos) sobre el suelo de hormigón.
- 9 Introduzca los tubos de instalación M20 o M25 (accesorios) un máx. de 5 mm en la unidad portamecanismos y fíjelos por fuera al suelo.

Recomendación: si va a colocar mortero a continuación, guarde el soporte de montaje suelto en la unidad portamecanismos.

Aplicación del mortero

- 10 Cierre la tapa abatible, y coloque la placa de acero y la cubierta de montaje.

Nota: recomendamos aplicar el mortero directamente, sin ninguna otra capa de aislamiento adicional. Para reducir la transmisión de sonido se puede instalar una capa de aislamiento; no obstante, esta disminuirá la fuerza del anclaje fijo de la unidad portamecanismos en la capa de mortero.

- 11 Aplique el mortero de manera que quede nivelado con el borde superior de la cubierta de montaje y en contacto directo con la unidad portamecanismos.

Instalación eléctrica

- 12 Retire la cubierta de montaje y la placa de acero, y deséchelas. Abra la tapa abatible.
- 13 Coloque descargas de tracción antes de los tubos de instalación.
- 14 Introduzca el cable de conexión para los enchufes hembra y pélelo unos 150–200 mm. Fije el cable de conexión comprimiendo la descarga de tracción.

- 15 Elementos de conexión (p. ej. tomas de corriente) deben encajarse niveladas con el soporte de montaje y conectarse como se muestra. Conecte también el conductor de tierra de la unidad portamecanismos.
- 16 Gire el panel separador 90° hacia abajo (1.), introduzca la toma eléctrica doble en la unidad portamecanismos (2.) y fíjela con tornillos (3.).

Colocación y nivelación del pavimento

- 17 Coloque el pavimento dejando una junta de dilatación de 1–5 mm entre este y la unidad portamecanismos.
- 18 Corte una pieza de ajuste para la ranura de la tapa abatible y, según el espesor del pavimento, adhiérala en la ranura a ras con el marco exterior de la tapa, utilizando para ello algún material adicional (p. ej. pegamento de montaje).

-
- 19** y **20** Nivele el borde superior de la unidad portamecanismos con el borde superior del revestimiento, de manera que queden enrasados. Para ello, desatornille cuanto sea necesario los cuatro soportes de nivelación con un destornillador plano.
- 21** Rellene la junta de dilatación alrededor de la unidad portamecanismos con un material flexible adecuado (p. ej. silicona).
- 22** Montaje completo de la unidad portamecanismos.

Eliminación

- Desechar el embalaje como basura doméstica
- Desechar la unidad portamecanismos como residuo metálico.

Tener en cuenta la normativa local de eliminación de residuos.

Datos técnicos

Tipo	UDHome2 V
Referencia	7427 090
Medidas largo x ancho x alto	125 x 125 x 110 mm
Margen de nivelación	+ 20 mm
Peso	aprox. 1,5 kg
Aberturas de entrada	8 x 25 mm (M25)
Profundidad mínima de montaje	110 mm
Altura máx. de montaje (mortero/suelo técnico + revestimiento)	130 mm
Máx. altura de pavimento	15 mm
Clase de protección con la salida de cable cerrada/ abierta	IP 40/IP 20
Tipo de cuidado del suelo según EN 50085-2-2	seco
Margen de temperatura de aplicación	5–60 °C
Tipo de enchufe	compatible con Modul 45

ES

FR Instructions de montage

Description du produit

Figure **1** :

Boîtier de sol carré pour revêtement de sol nettoyé à sec sur chape et pour systèmes au sol, avec évidement du revêtement de sol pour revêtement de sol de 15 mm max. d'épaisseur. Avec sortie de câble ① dans le couvercle rabattable amovible ② pour exécution à câbles. Avec huit ouvertures d'insertion ④ prédécoupées pour tubes d'installation M20 ou M25. Cadre ③ réglable à l'aide de quatre supports de nivellement ⑤ sur le rebord supérieur du revêtement de sol. La profondeur d'encastrement minimale est de 95 mm, la plage de réglage +20 mm.

Avec support de montage pour max. 2 places d'installation module 45 ⑥ et décharge de traction. Jusqu'à deux prises femelles de données modulables (Keystones) ou modules multimédia peuvent être monté(e)s avec un support de montage disponible en option. Avec plaque en tôle d'acier comme protection contre les impacts lors du montage ⑦ et cache de montage ⑧.

Accessoires : décharge de traction
(n° art. 7408650).

FR

Principe de montage

Figure 2 :

- ① Boîtier de sol
- ② Garniture d'étanchéité, par ex. Silicone
- ③ Revêtement de sol
- ④ Chape (ou système au sol)
- ⑤ Sol en béton

Ouvrir et retirer le couvercle rabattable

- 3 Ouvrir le couvercle rabattable, par ex. à l'aide d'un tournevis plat.
- 4 Tourner le couvercle rabattable comme indiqué puis le retirer.

Montage du boîtier de sol

- 5 Retirer et stocker le cas échéant le support de montage en desserrant les vis de fixation.
- 6 Tracer les trous de perçage sur un sol en béton et percer.

-
- 7 Si nécessaire, extraire les entrées de tubes prédécoupées en faisant levier à l'aide d'un tournevis pour vis à fente, par exemple :
effectuer un mouvement vertical de levier vers le haut puis vers le bas pour une petite ouverture, \varnothing 20 mm ;
effectuer des mouvements en va-et-vient pour une grande ouverture, \varnothing 25 mm.
- 8 Monter le boîtier de sol à l'aide de matériel de fixation (par ex. cheville et vis) sur le sol en béton.
- 9 Insérer de 5 mm max. les tubes d'installation M20 ou M25 (accessoires) dans le boîtier de sol et les fixer au sol à l'extérieur.

Conseil : Si la pose de la chape s'effectue immédiatement après, installer le support de montage dans le boîtier de sol sans le fixer, simplement à des fins de stockage.

Couler la chape

- 10 Fermer le couvercle rabattable et mettre la plaque en tôle d'acier et le cache de montage en place.

Remarque : Nous recommandons une pose de la chape sans couche d'isolant. Pour réduire la transmission du bruit, une couche d'isolant peut être utilisée ; elle réduit toutefois l'ancrage du boîtier de sol dans la chape.

- 11 Poser la chape de manière à être à fleur avec l'arête supérieure et bien jointoyer au niveau du boîtier de sol.

Réalisation de l'installation électrique

- 12 Retirer et éliminer le cache de montage et la plaque en tôle d'acier. Ouvrir le couvercle rabattable.
- 13 Mettre les décharges de traction en place devant les tubes d'installation.
- 14 Introduire le câble de raccordement pour les prises et le dénuder sur env. 150 à 200 mm. Fixer le câble de raccordement en pressant la décharge de traction.

-
- 15 Éléments de raccordement (par ex. prises) dans le support de montage et procéder au raccordement comme indiqué. Raccorder également le raccord PE du boîtier de sol.
 - 16 Plier le cache de séparation de 90° vers le bas (1.), placer la prise double dans le boîtier de sol (2.) et visser fermement (3.).

FR

Mise en place et nivellement du revêtement de sol

- 17 Mettre le revêtement de sol en place, en conservant un joint de dilatation de 1 à 5 mm par rapport au boîtier de sol.
- 18 Pour l'évidement dans le couvercle rabattable, couper une pièce sur mesure et la coller dans l'évidement, par exemple à l'aide d'une colle de montage, au besoin avec un insert supplémentaire à fleur avec le cadre extérieur du couvercle rabattable, selon l'épaisseur du revêtement de sol.

-
- 19** et **20** Nivelier l'arête supérieure du boîtier de sol et la mettre à fleur par rapport à l'arête supérieure du revêtement de sol. Pour ce faire, dévisser de manière appropriée les quatre supports de nivellement à l'aide d'un tournevis plat.
- 21** Procéder à la mise en place du joint de dilatation tout autour du boîtier de sol en utilisant un matériau flexible approprié (par ex. silicone).
- 22** Le boîtier de sol monté

Élimination

- Emballage, avec les déchets ménagers
 - Boîtier de sol, avec les déchets métalliques
- Respecter les prescriptions d'élimination des déchets locales en vigueur.

Caractéristiques techniques

Type	UDHome2 V
N° d'article	7427 090
Dimensions L x l x H	125 x 125 x 110 mm
Plage de réglage	+ 20 mm
Poids	env. 1,5 kg
Ouvertures	8 x 25 mm (M25)
Profondeur de montage minimale	110 mm
Hauteur de montage max. (chape/système au sol + revêtement de sol)	130 mm
Hauteur max. du revêtement de sol	15 mm
Classe de protection pour sortie de câble fermée/ ouverte	IP 40/IP 20
Type de nettoyage du sol selon EN 50085-2-2	sécher
Plage de température	5–60 °C
Type de prise	compatible avec le module 45

FR

IT Istruzioni di montaggio

Descrizione del prodotto

Figura 1:

Modulo apparecchi quadrato per rivestimenti dei pavimenti lavati a secco su massetti e per pavimenti di sistema con scanalatura per rivestimenti di pavimenti con spessore max. 15 mm. Con uscita per fili ① nel coperchio ribaltabile amovibile ② per l'uscita dei cavi. Con otto aperture passacavo preforate ④ per i tubi di installazione M20 o M25. Il telaio ③ è regolabile, grazie ai quattro supporti di livellamento ⑤, al bordo superiore del rivestimento del pavimento. La profondità di montaggio minima è 95 mm, il campo di livellamento +20 mm.

Con supporto di montaggio per max. 2 posti di installazione Modul 45 ⑥ e scarico della trazione. Con un supporto di montaggio disponibile in via opzionale possono essere installate fino a due prese dati modulari (Keystones) o moduli multimediali. Con piastra in lamiera di acciaio come dispositivo di protezione durante il montaggio ⑦ e copertura di montaggio ⑧.

Accessorio: scarico della trazione
(n. articolo 7408650).

Principio di installazione

Figura 2:

- ① Modulo apparecchi
- ② Sigillatura dei giunti, ad es. Silicone
- ③ Rivestimento del pavimento
- ④ Massetto (o pavimento di sistema)
- ⑤ Pavimento in calcestruzzo

Aprire e rimuovere il coperchio ribaltabile

- 3 Aprire il coperchio ribaltabile ad es. con un cacciavite a taglio.
- 4 Ruotare il coperchio ribaltabile come illustrato e successivamente rimuoverlo.

Montaggio del modulo apparecchi

- 5 Rimuovere e conservare il supporto di montaggio svitando le viti di fissaggio.
- 6 Tracciare ed eseguire i fori sul pavimento in calcestruzzo.

-
- 7 Se necessario rimuovere i passaggi per tubi perforati ad es. con un cacciavite a croce:
movimento su e giù per apertura piccola, \varnothing 20 mm
movimento avanti e indietro per apertura grande, \varnothing 25 mm
- 8 Montare il modulo apparecchi con il materiale di fissaggio adatto (ad es. tasselli e viti) al pavimento in calcestruzzo.
- 9 Inserire i tubi di installazione M20 o M25 (accessorio) di max. 5 mm nel modulo apparecchi e fissarli esternamente al pavimento.

Suggerimento: se viene poi realizzata la posa del massetto, allora inserire il supporto di montaggio all'interno del modulo apparecchi.

Posa massetto

- 10** Chiudere il coperchio ribaltabile e applicare la piastra in lamiera di acciaio e la copertura di montaggio.

Nota: si consiglia di posare il massetto senza strato di separazione supplementare. Per ridurre la trasmissione del suono può essere utilizzato uno strato di separazione, ma questo riduce l'ancoraggio saldo del modulo apparecchi al massetto.

- 11** Posare il massetto a livello con il bordo superiore della copertura di montaggio e adattarlo al modulo apparecchi.

Esecuzione dell'installazione elettrica

- 12** Rimuovere e smaltire la copertura di montaggio e la piastra in lamiera di acciaio. Aprire il coperchio ribaltabile.
- 13** Applicare gli scarichi di trazione prima dei tubi di installazione.
- 14** Inserire il cavo di collegamento per le prese ed isolarlo per ca. 150–200 mm.
Fissare il cavo di collegamento premendo insieme lo scarico di trazione.

-
- 15 Agganciare gli elementi di collegamento (ad es. prese) nel supporto di montaggio e collegarli come mostrato. Collegare anche il collegamento PE del modulo apparecchi.
 - 16 Piegarlo verso il basso di 90° il diaframma di separazione (1.), Inserire la presa doppia nel modulo apparecchi (2.) e serrare (3.).

Applicazione e livellamento del rivestimento del pavimento

IT

- 17 Applicare il rivestimento del pavimento, nel fare ciò lasciare un giunto di dilatazione di 1–5 mm dal modulo apparecchi.
- 18 Per la scanalatura ritagliare un adattatore nel coperchio ribaltabile e, a seconda dello spessore del rivestimento del pavimento, incollarlo nella scanalatura con un inserto aggiuntivo allineandolo al telaio esterno del coperchio ribaltabile, ad esempio con un collante di montaggio.
- 19 e 20 livellare il bordo superiore del modulo apparecchi al bordo superiore del rivestimento del pavimento. Allo scopo svitare con un cacciavite a taglio i quattro supporti di livellamento.

-
- 21** Riempire il giunto di dilatazione intorno al modulo apparecchi con un materiale flessibile adatto (ad es. silicone).
- 22** Il modulo apparecchi montato pronto.

Smaltimento

- La confezione come i rifiuti domestici
 - Il modulo apparecchi come i rottami metallici
- Osservare le direttive locali per lo smaltimento dei rifiuti.

Dati tecnici

Tipo	UDHome2 V
Numero articolo	7427 090
Dimensioni Lu. x La. x Al.	125 x 125 x 110 mm
Area di livellamento	+ 20 mm
Peso	ca. 1,5 kg
Aperture passacavo	8 x 25 mm (M25)
Profondità di montaggio minima	110 mm

Altezza di montaggio max. (massetto/pavimento di sistema + rivestimento del pavimento)	130 mm
Altezza max. rivestimento pavimento	15 mm
Classe di protezione con uscita per fili chiusa/aperta	IP 40/IP 20
Tipo di pulizia del pavimento secondo EN 50085-2-2	asciutto
Range di temperatura di lavoro	5–60 °C
Tipo di presa	compatibile con il Modul 45

Описание изделия

Рис. 1:

Квадратный лючок для напольного покрытия с видом ухода «насухую» на стяжке и системных полах, с углублением для вставки фрагмента напольного покрытия толщиной макс. 15 мм. С выпуском кабеля ① в откидной крышке ② для вывода кабеля. С восемью заготовленными отверстиями с заглушками для ввода ④ монтажных труб М20 или М25. Рамка ③ выравнивается по верхней кромке напольного покрытия с помощью четырех регулируемых по высоте опор ⑤. Минимальная монтажная глубина составляет 95 мм, диапазон регулирования +20 мм.

С монтажной рамкой для макс. 2 мест установки модуля 45 ⑥ и разгрузкой от натяжения. На одной монтажной рамке, приобретаемой по опции, можно установить до двух модульных разъемов для передачи данных (Keystones) или мультимедийных модулей. С пластиной из листовой стали для защиты порога при монтаже ⑦ и монтажной накладкой ⑧. Принадлежности: разгрузка от натяжения (артикульный номер 7408 650)

Принцип монтажа

Рис. 2:

- ① Лючок
- ② Уплотнение шва, например, силикон
- ③ Напольное покрытие
- ④ Стяжка (или системный пол)
- ⑤ Бетонный пол

Открытие откидной крышки и ее демонтаж

- 3 Откройте откидную крышку, например, с помощью шлицевой отвертки.
- 4 Поверните откидную крышку, как показано, и затем снимите ее.

Монтаж лючка

- 5 При необходимости выньте и отложите в сторону монтажную рамку, вывернув крепежные винты.
- 6 Разметьте отверстия на бетонном полу и просверлите их.
- 7 В зависимости от потребности удалите, например, с помощью крестовой отвертки, заглушки из отверстий для ввода труб.
подвиньте вверх и вниз для маленького отверстия, \varnothing 20 мм
подвиньте туда и обратно для большого отверстия, \varnothing 25 мм

RU

-
- 8 Смонтируйте лючок с помощью соответствующих крепежных элементов (например, с помощью дюбеля и винтов) на бетонном полу.
 - 9 Введите монтажные трубы М20 или М25 (принадлежности) в лючок на расстояние не более 5 мм и закрепите их с внешней стороны к полу.

Рекомендация: если далее предстоит нанесение стяжки, вставьте незакрепленную монтажную рамку в лючок, чтобы не потерять его.

Нанесение стяжки

- 10 Закройте откидную крышку, поставьте сверху пластину из листовой стали и монтажную накладку.

Указание: рекомендуется наносить стяжку единым слоем. Для уменьшения звуковой проницаемости стяжку можно наносить с разделительным слоем, однако такой способ снижает прочность закрепления лючка в стяжке.

-
- 11** Нанесите стяжку по верхней отметке монтажной накладки и выровняйте ее поверхность у лючка.

Выполнение монтажа электропроводки

- 12** Демонтируйте монтажную накладку и пластину из листовой стали и утилизируйте их. Откройте откидную крышку.

- 13** Вставьте разгрузку от натяжения перед монтажными трубами.

- 14** Введите соединительный кабель розеток и снимите с него изоляцию на участке длиной 150—200 мм.

Зафиксируйте соединительный кабель сжатием разгрузки от натяжения.

- 15** Соединительные элементы (например, розетки) введите до щелчка в монтажную рамку и подключите как показано. Присоедините клемму защитного провода лючка.

- 16** Согните пластину перегородки под углом 90° вниз (**1.**), вставьте двойную розетку в лючок (**2.**) и закрепите винтом (**3.**).

RU

Укладка и выравнивание напольного покрытия

- 17 Уложите напольное покрытие, оставив расширительный шов рядом с лючком шириной 1–5 мм.
- 18 Для углубления в откидной крышке вырежьте пригоночную деталь и в зависимости от толщины напольного покрытия с дополнительной вставкой вклейте ее заподлицо с наружной рамой откидной крышки в углубление, с помощью, например, монтажного клея.
- 19 и 20 выровняйте верхнюю кромку лючка заподлицо с верхней кромкой напольного покрытия. Для этого соответственно выверните шлицевой отверткой четыре регулируемые по высоте опоры.
- 21 Заполните расширительный шов вокруг лючка соответствующим эластичным материалом (например, силиконом).
- 22 Монтаж лючка закончен.

Утилизация

- Упаковка — утилизировать аналогично бытовым отходам.
 - лючки аналогичны металлической стружке
- Соблюдайте местные предписания по утилизации отходов.

Технические характеристики

Тип	UDHome2 V
Артикульный номер	7427 090
Габаритные размеры Д x Ш x В	125 x 125 x 110 мм
Диапазон регулирования	20 мм
Вес	ок. 1,5 кг
Отверстия для ввода	8 x 25 мм (M25)
Минимальная монтажная глубина	110 мм
Максимальная монтажная высота (стяжка/системный пол + напольное покрытие)	130 мм
Макс. высота напольного покрытия	15 мм
Степень защиты при закрытом/открытом выпуске кабеля	IP 40/IP 20
Вид ухода за полами согласно EN 50085-2-2	сухой
Диапазон рабочей температуры	5–60 °C
Тип розетки	совместим с модулем 45

OBO Bettermann Holding GmbH & Co. KG

P. O. Box 1120
58694 Menden
GERMANY

Customer Service:

Tel.: +49 2373 89 - 17 00
Fax.: +49 2373 89 -12 38
info@obo.de

www.obo-bettermann.com